

# Цанговые патроны DIN69871

## DIN69871-ER

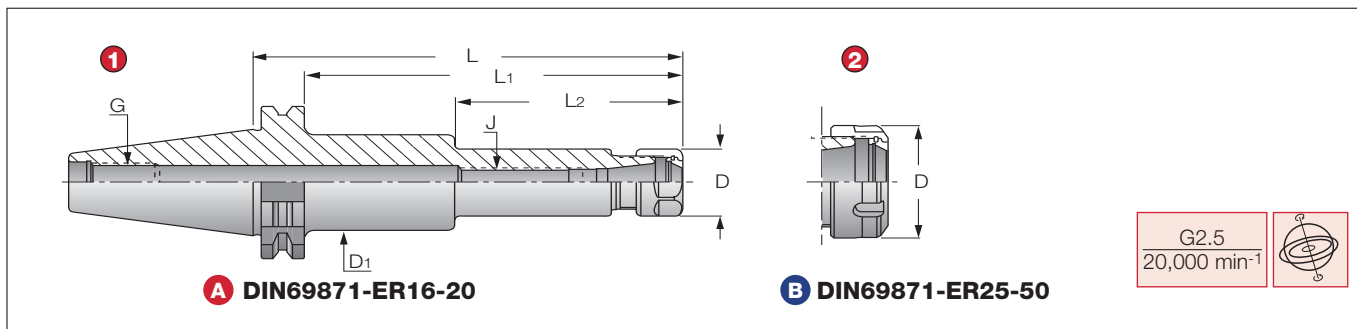

- 1 DIN69871 Form A/B
- 2 DIN6499

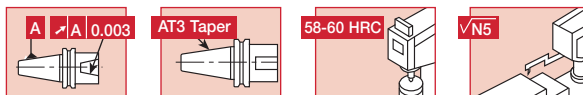

### A DIN69871-ER Цанговые патроны

Кат. №	Размеры (mm)							
	Диапазон	L	L <sub>1</sub>	L <sub>2</sub>	øD	øD <sub>1</sub>	G	J
DIN6987130ER16X63 <sup>(1)</sup>	0.5 - 10	63	43.9	28	28	-	M12	M10
DIN6987140ER16X63	0.5 - 10	63	43.9	-	28	-	M16	M12
DIN6987140ER16X100	0.5 - 10	100	80.9	-	28	-	M16	M12
DIN6987140ER16X160	0.5 - 10	160	140.9	85	28	40	M16	M12
DIN6987140ER20X63	1 - 13	63	43.9	-	34	-	M16	M12
DIN6987140ER20X100	1 - 13	100	80.9	-	34	-	M16	M12
DIN6987140ER20X160	1 - 13	160	140.9	91	34	44	M16	M12
DIN6987150ER16X100 <sup>(1)</sup>	0.5 - 10	100	80.9	-	28	-	M24	M12
DIN6987150ER16X160 <sup>(1)</sup>	0.5 - 10	160	140.9	85	28	40	M24	M12
DIN6987150ER16X200 <sup>(1)</sup>	0.5 - 10	200	180.9	110	28	40	M24	M10
DIN6987150ER20X100 <sup>(1)</sup>	1 - 13	100	80.9	-	34	-	M24	M12
DIN6987150ER20X160 <sup>(1)</sup>	1 - 13	160	140.9	86	34	45	M24	M12

<sup>(1)</sup> Отбалансируйте до G6.3 для 12.000 об/мин. Добавьте В для подачи СОЖ через фланец. Ключ заказывается отдельно.

### B DIN69871-ER ER Цанговые патроны

Кат. №	Размеры (mm)							
	Диапазон	L	L <sub>1</sub>	L <sub>2</sub>	øD	øD <sub>1</sub>	G	J
DIN6987130ER32X65 <sup>(1)</sup>	2 - 20	65	45.9	32.0	50	40.4	M12	M18x1.5
DIN6987140ER25X65	1 - 16	65	45.9	28.0	42	32.4	M16	M16x2
DIN6987140ER25X100	1 - 16	100	80.9	-	42	-	M16	M16x2
DIN6987140ER25X150	1 - 16	150	130.9	-	42	-	M16	M16x2
DIN6987140ER32X65	2 - 20	65	45.9	32.0	50	40.4	M16	M22x1.5
DIN6987140ER32X100	2 - 20	100	80.9	35.0	50	49.0	M16	M22x1.5
DIN6987140ER32X150	2 - 20	150	130.9	35.0	50	49.0	M16	M22x1.5
DIN6987140ER40X70	3 - 26	70	50.9	32.0	63	50.4	M16	M28x1.5
DIN6987140ER40X100	3 - 26	100	80.9	32.0	63	50.4	M16	M28x1.5
DIN6987150ER25X100 <sup>(1)</sup>	1 - 16	100	80.9	-	42	-	M24	M16x2
DIN6987150ER25X150 <sup>(1)</sup>	1 - 16	150	130.9	80.9	42	50.0	M24	M16x2
DIN6987150ER25X200 <sup>(1)</sup>	1 - 16	200	180.9	85.0	42	55.0	M24	M16x2
DIN6987150ER32X100 <sup>(1)</sup>	2 - 20	100	80.9	-	50	-	M24	M22x1.5
DIN6987150ER32X150 <sup>(1)</sup>	2 - 20	150	130.9	-	50	-	M24	M22x1.5
DIN6987150ER32X200 <sup>(1)</sup>	2 - 20	200	180.9	-	50	-	M24	M22x1.5
DIN6987150ER40X100 <sup>(1)</sup>	3 - 26	100	80.9	-	63	-	M24	M28x1.5
DIN6987150ER40X150 <sup>(1)</sup>	3 - 26	150	130.9	-	63	-	M24	M28x1.5
DIN6987150ER40X200 <sup>(1)</sup>	3 - 26	200	180.9	-	63	-	M24	M28x1.5
DIN6987150ER50X100 <sup>(1)</sup>	10 - 34	100	80.9	-	78	-	M24	M36x1.5
DIN6987150ER50X150 <sup>(1)</sup>	10 - 34	150	130.9	-	78	-	M24	M36x1.5

<sup>(1)</sup> Отбалансируйте до G6.3 для 12.000 об/мин. Добавьте В для подачи СОЖ через фланец. Ключ заказывается отдельно.