

Державки JSXGR/L типа используются с пластинами для проточки JXG типа.

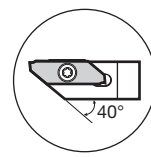

Может быть закреплена с обратной стороны двойным винтом torx

Показано правое исполнение R

Кат. No.	Наличие		Размеры (мм)							Примен. пластины	Зажимной винт	Ключ		
	R	L	h	b	L ₁	L ₂	a _r	h ₁	f					
JSXGR/L1010K8-C	●	●	10	10			6.7	10	10	JXFR/L8□□□ JXRR/L8□□□	CSTB-4SD	T-8F	(T-8L)	
JSXGR/L1212K8-C	●	●	12	12				10	10					
JSXGR/L1616K8	●	●	16	16	125	29	16	16						
JSXGR/L2020K8	●	●	20	20	6.5	20	20							
JSXGR/L2525K8	●	●	25	25	25	25								

■ Применяемые пластины

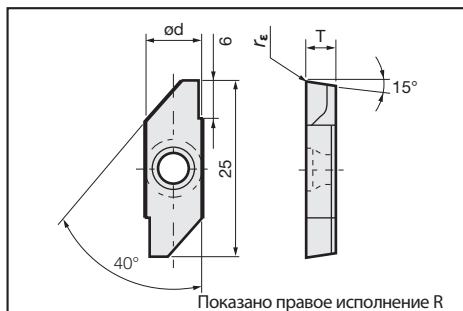

■ Пластины JXF типа (с острыми кромками) для обточки при прямом ходе

Кат. No.	Размеры (мм)				Наличие					
	od	T	r _E	Макс. глубина резания	С покрытием		Кермет		Без покрытия	
					J740	NS530	TH10			
JXFR/L8000F	8	3.97	0.03	5.5	●	▲			●	
JXFR/L8010F			0.1		●	▲			●	

■ Применяемые пластины

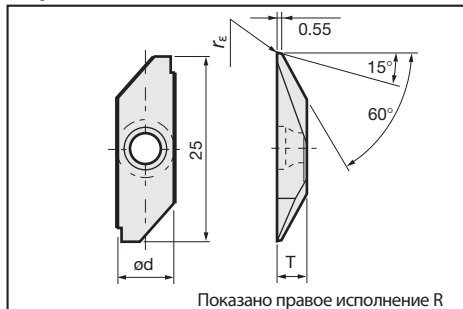

■ Пластины JXR типа (с острыми кромками) для обточки при обратном ходе

Кат. No.	Размеры (мм)				Наличие					
	od	T	r _E	Макс. глубина резания	С покрытием		Кермет		Без покрытия	
					J740	NS530	TH10			
JXRR/L8000F	8	3.97	0.03	5.5	●	▲			●	
JXRR/L8010F			0.1		●	▲			●	

● : Складские позиции