

STUPR/L

Мин. диаметр отверстия
ø8mm~

Диаметр хвостовика
ø8~32mm

Tsuppari-
Ichiban
Shank

Стальной
хвостовик

Твердосплавный
хвостовик

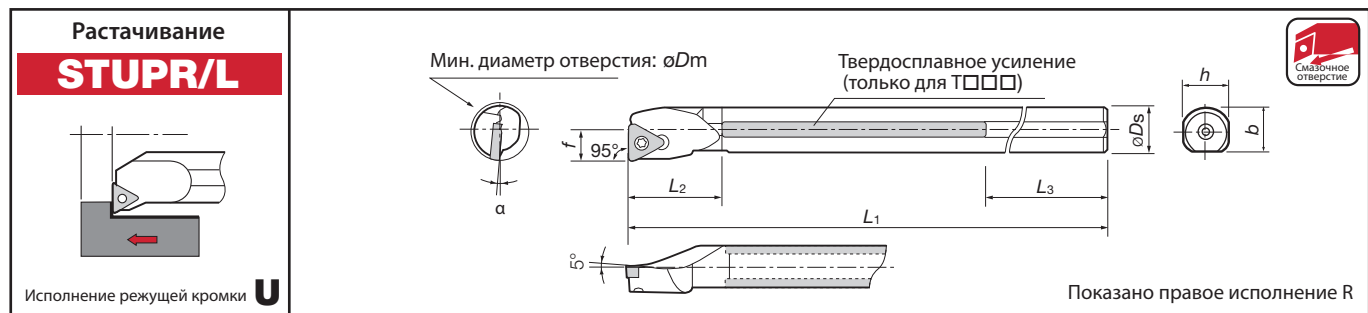

Tsuppari-Ichiban (с твердосплавным усилением)

Кат. №	Наличие		Мин. диаметр отверстия øDm	Отверстие для подачи СОЖ	Размеры (мм)							Станд. радиус при вершине rε	Применяемые пластины	Зажимной винт	Ключ	
	R	L			øDs	f	L1	L2	L3	h	b					a
T12M-STUPR/L11-D14	●		14	-	12	7	150	24	59	11	-	4°	0.4	1102□□ ➤ 2-123~	CSTB-2.5B	T-8F
T12M-STUPR/L11	●	●	16		9	25	58									
T16Q-STUPR/L13-D18	●		18	-	16	9	180	30	59	15	-	3.5°	0.4	1303□□ ➤ 2-123~	CSTB-3S	T-9F
T16Q-STUPR/L13	●	●	20		11	35	49	18			3°					
T20R-STUPR/L13C-D22	●		22	Rc1/4	20	13	200	40	49	18	-	2°	0.8	16T3□□ ➤ 2-123~	CSTB-3S	T-15F
T20R-STUPR/L13	●	●	24	-	13	40	64	23			1°					
T25S-STUPR/L16C-D27	●		27	Rc1/4	25	17	250	45	64	23	-	0°				
T25S-STUPR/L16	●	●	31	-	17	45										

T-CBN пластины ➤ 3-12~ T-DIA пластины ➤ 3-22~

Стальной хвостовик

Кат. №	Наличие		Мин. диаметр отверстия øDm	øDs	Размеры (мм)					Станд. радиус при вершине rε	Применяемые пластины	Зажимной винт	Ключ	Деталь для подачи СОЖ		
	R	L			f	L1	L2	h	b						a	
S08H-STUPR/L07			8	8	4	100	21	7	-	10°	0.4	TPGM	0701□□ ➤ 2-127	CSTB-2.2S	T-7F	-
S08H-STUPR/L09			10	8	5.5	100	16	7	-	8°	0.4	TP□□ *За исключением TPGH, TPGM, TPGA	0902□□ ➤ 2-123~	CSTB-2.2S	T-7F	-
S10K-STUPR/L11			12	10	6.5	125	20	9	-	6°	0.4		1102□□ ➤ 2-123~	CSTB-2.5	T-8F	-
S12M-STUPR/L11			16	12	9	150	24	11	11.5	4°	0.4		1303□□ ➤ 2-123~	CSTB-3	T-9F	-
S16Q-STUPR/L13			20	16	11	180	30	15	15.5	3°	0.4		16T3□□ ➤ 2-123~	CSTB-4S	T-15F	-
S20R-STUPR/L13			24	20	13	200	40	18	19	2°	0.8					
S25S-STUPR/L16			31	25	17	250	45	23	24	0°	0.8					
S32T-STUPR/L16			39	32	22	300	50	30	31							
A20R-STUPR/L13			24	20	13	200	40	18	19		0.4	TP□□ *За исключением TPGH, TPGM, TPGA	1303□□ ➤ 2-123~	CSTB-3	T-9F	EA-20
A25S-STUPR/L16			31	25	17	250	45	23	24		0.8		16T3□□ ➤ 2-123~	CSTB-4S	T-15F	EA-25

Пластина правого исполнения (R) используется для оправок левого исполнения, и наоборот - пластина левого исполнения (L) используется для оправок правого исполнения.

T-CBN пластины ➤ 3-12~ T-DIA пластины ➤ 3-22~

● : Складские позиции